



# ECOPUFFER HY

BOLLITORI – TANKS – SPEICHER – BALLONS

25 – 50 – 100 – 200 – 300 – 500



cod. 3542A400 - Rev 00 - 04/2022



**IT**

MANUALE DI ISTALLAZIONE E MANUTENZIONE

**EN**

INSTRUCTION FOR INSTALLATION AND MAINTENANCE

**DE**

ANWEISUNGEN FÜR MONTAGE UND INSTANDSETZUNG

**FR**

MANUEL D'INSTALLATION ET D'ENTRETIEN

25 ÷ 300

500

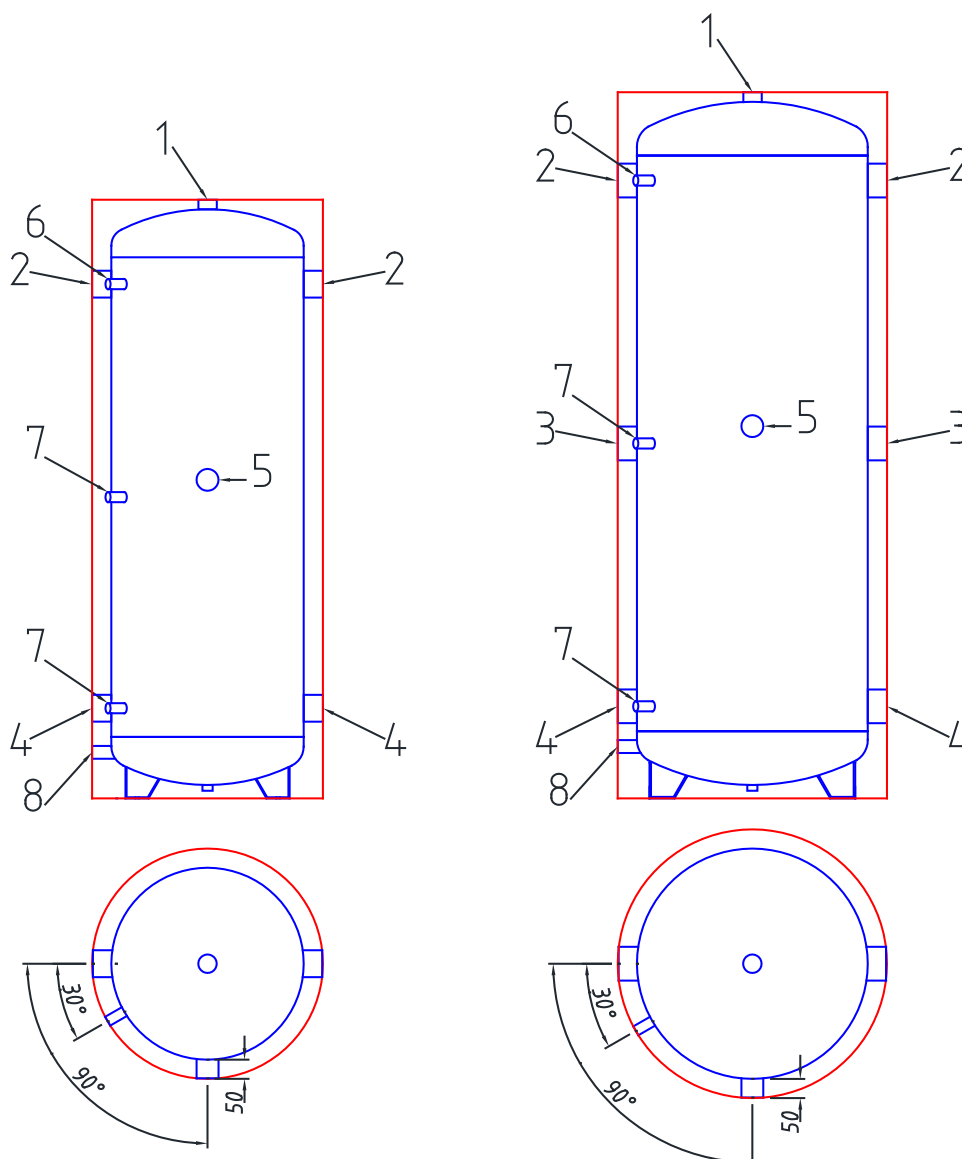

N°	TIPO DI ATTACCO CONNECTOR TYPE ANSCHLUßTYP TYPE DE CONNEXION	MODELLO / MODEL / MODELL / MODÉLE					
		25	50	100	200	300	500
1	Sfiato / Air evacuation Entlüftung / Décharger	1"	1"	1"	1"1/4	1"1/4	1"1/4
2	Mandata caldaia / Boiler inlet Kessel Vorlauf / Depart chaudiere	1"1/4	1"1/4	1"1/4	1"1/2	2"	2"1/2
3	Mandata riscaldamento / Heating inlet Heizung Vorlauf / Depart chauffage	--	--	--	--	--	2"1/2
4	Ritorno caldaia-risc. / Boiler-heating outlet Kessel-Heiz. RL / Retour chaudiere- chauffage	1"1/4	1"1/4	1"1/4	1"1/2	2"	2"1/2
5	Resistenza elettrica / Electric heater Elektro -Heizstab / Resistance électrique	1"1/2	1"1/2	1"1/2	1"1/2	1"1/2	1"1/2
6	Termometro / Thermometer Thermometer / Thermometre	1/2"	1/2"	1/2"	1/2"	1/2"	1/2"
7	Sonda / Feeler Fühler / Sonde	1/2"	1/2"	1/2"	1/2"	1/2"	1/2"
8	Scarico / Drain Entleerung / Purger	1/2"	1/2"	1/2"	1/2"	3/4"	3/4"

**I**

## ISTRUZIONI D'INSTALLAZIONE

Quanto di seguito riportato è determinante per la validità della garanzia.

1. L'installazione deve:
  - Essere eseguita da un installatore qualificato.
  - Prevedere, dove necessario, un riduttore di pressione per l'acqua in ingresso.
  - Prevedere una valvola di sicurezza tarata secondo quanto riportato nell'etichetta dati tecnici applicata sul boiler.
  - Prevedere un vaso espansione (vedi tabella dimensionamento vaso d'espansione) commisurato alle dimensioni del boiler (si consiglia di far eseguire il calcolo da un termotecnico).
2. La temperatura del contenuto del boiler deve sempre essere inferiore a 95°C.

**ENG**

## INSTALLATION INSTRUCTIONS

What follows is determinant for the warranty validity.

1. The installation must:
  - Be executed by a qualified installer.
  - Be provided, where necessary, with a pressure water reducing in entrance.
  - Be provided with a safety valve according to the technical datas of the boiler.
  - Be provided with an expansion vessel (see the measuring board of the expansion vessel) proportioned to the boiler's dimensions (it's advised to size the expansion vessel by a thermal technician).
2. The temperature of the boiler inside must always be under 95°C.

**D**

## AUFSTELLUNGSANWEISUNGEN

Alles was folgt ist entscheidend für die Garantie.

1. Die Aufstellung muss:
  - Bei einem qualifizierten Installateur durchgeführt werden.
  - Ein Wasserdruckminderer in Eingang vorsehen.
  - Ein gemäß was auf dem klebenden Speicherzettel der technischen Daten geschrieben ist, tariertes Sicherheitsventil vorsehen.
  - Ein zu der Speicherabmessung anpassendes Expansionsgefäß vorsehen (wir raten die Berechnung bei einem Wärmetechniker herstellen zu lassen).
2. Die Temperatur des Speicherinhalt muss immer unter 95°C sein.

**FR**

## INSTRUCTIONS POUR L'INSTALLATION

Ce quit suit, est déterminant pour la validité de la garantie.

1. L'installation doit:
  - Etre exécutée par un installateur agréé.
  - Prévoir si nécessaire, l'installation d'un reducteur de pression à l'entrée de l'eau froide.
  - Prévoir une soupape de sûreté tarée selon les recommandation inscrites dans l'étiquette des données techniques appliquées au boiler.
  - Prévoir l'installation d'un vase d'expansion (voir la tableau de dimensionnement des vases d'expansion) dimensionné selon la capacité du ballon (on coseille le dimensionnement par un technicien qualifié).
2. La température interne du ballon doit être toujours en dessous de 95°C).

**Attenzione:** il volume del vaso d'espansione tiene conto solamente della capacità del serbatoio, considerare anche il volume d'acqua presente nell'impianto.

**DIMENSIONING OF THE EXPANSION TANK:**

**Attention:** the volume of the expansion vessel is calculated only on the capacity of the tank, consider the volume water included in the piping.

**BEMESSUNG DES EXPANSIONSGEFÄß:**

**Achtung:** das Volumen des Ausdehnungsgefäßes nur von der Kapazität des Behälters berechnet wird, betrachten das Volumen Wasser in den Rohrleitungen enthalten.

**DIMENSIONNEMENT DU VAS D'EXPANSION:**

**Attention:** le volume du vase d'expansion est calculé uniquement sur la capacité du réservoir, examiner le volume d'eau compris dans la tuyauterie.

Tipo Type Typ Typ	Dim. min. vaso esp. Min. size exp. vessel Min. Größe Ausgleichsgefäß Taille min. vase d'exp.	Dim. max. vaso esp. Max. size exp. vessel Max. Größe Ausgleichsgefäß Taille max. vase d'exp.
150	8	12
200	12	18
300	18	25
500	25	50

## Dati tecnici - Technical data - Technischer daten - Technique données

MODELLO / MODEL MODELL / MODÈLE	25	50	100	200	300	500	
Tipo accumulo - Tank type Speichertyp - Type de ballon	Non vetrificato						
Capacità - Capacity Kapazität - Capacité	24	57	123	203	283	473	L
Ø est.(isol.) - Out. Ø (insul.) äuß. Ø (isol.) - extér. Ø (isol.)	380	380	510	550	600	700	mm
Altezza(isol.) - Height(insul.) Höhe(isol.) - Hauteur(isol.)	450	935	1100	1395	1560	1855	mm
P mas. es. - Max. work. P Max. Betr. P - P de serv. max.	6						bar
T mas. es. - Max. work. T Max. Betr. T - T de serv. max.	95						°C
Disp. term. - Therm. Disp. Wärmeverl. - Disp. Therm.	0.42	0.76	1.11	1.51	1.82	2.53	W/K
Peso (isol.) - Weight (insul.) Gewicht (isol.) - Poids (isol.)	11.5	23	34	45	55	100	kg

**I** La Società costruttrice garantisce tutti i propri prodotti che siano corredati del proprio codice d'identificazione. I reclami per difetti devono pervenire entro il termine di 8 gg. dall'evidenza o a mezzo del foglio di garanzia accluso, convalidato del ns. punto vendita oppure in forma scritta. Per contestazioni lecite, a ns. giudizio in base ai difetti riscontrati su ns. esame e/o su perizia da noi riconosciuta, la garanzia consiste nella riparazione in loco o nella sostituzione del prodotto, franco di spese di trasporto al ns. punto vendita, a fronte restituzione del pezzo difettoso. Costi di installazione esclusi, salvo accordi specificamente previsti.

La prestazione di garanzia si intende soggetta alle seguenti condizioni:

- Eventuali reclami devono avvenire prima della messa in opera di eventuali lavorazioni a complemento o di cessione a terzi.
- L'installazione di bollitori deve essere eseguita da azienda/installatore qualificato; inoltre **l'installazione deve prevedere valvola di sicurezza e vaso di espansione adeguato.**
- Bollitori Smalglass o Smalver sono assoggettati all'uso e manutenzione di rito, con riguardo e osservanza delle temperature indicate e pressione d'esercizio come pure a controllo e sostituzione dell'anodo di magnesio periodico (meglio se ogni 6 mesi), indice di Langelier dell'acqua compreso tra 0 e +0,4, durezza tra 10°F e 25°F.

Dalla garanzia sono comunque esclusi i danni provocati da:

- Montaggio difettoso e messa in opera non conforme o uso improprio del serbatoio.
- Difetti causati da fattori ad azione meccanica (urto o deformazioni in fase di montaggio, in cantiere o durante il trasporto).
- Immissione all'interno di particelle estranee quali resti di materiale da montaggio, trucioli di filettatura etc. oppure danni causati da guarnizioni non controllate o non serrate.
- Le contestazioni non danno diritto alla ritenzione del prezzo d'acquisto o ad una parte dello stesso o a compensazione con altre richieste.

Ci riserviamo il diritto di respingere richieste di garanzie nel caso che l'acquirente non abbia rispettato gli obblighi di pagamento previsti.

Ulteriori richieste di risarcimento, in special modo per danni diretti e indiretti a persone o cose, non vengono riconosciuti.

**ENG** The construction's company guarantees his own products which are supplied with identification code. Claims for fault must happen in 8 days in writing or through the guarantee-card, with the approval by our point of sale. In case of contestations, after our examination of the defect and their causes, the guarantee consists in the repairing by loco or in the substitution of the product, free of freight-charge, upon restitution of the item with manufacturing defect. The installation costs are excluded, except agreements.

The guarantee is subjected to the following conditions:

- Claims must happen before the manufacture to complement or assignment to a third party.
- Installation of water-heating must be made from qualified firm/installer, **furthermore the plant has to be equipped with safety valve and suitable expansion-vessel.**
- Water-heaters by Smalglass or Smalver are subjected for use and maintenance as normally required, temperature and pressure working must be strictly observed as well the examination and replacement of magnesium anode (best every 6 months), Langelier water index between 0 and +0,4, hardness within 10°F and 25°F.

From the guarantee are excluded damages due through:

- Faulty montage, making ready for use out of specification or improper use of water-heater.
- Defects caused from no force majeure (impact in case of montage or in building site or by conveyance).
- Intake of parcels, that are rest of material of montage, or damages caused from no controlled and no closed gaskets.
- The contestations don't entitle deduction of purchase price or a part of it or for compensation with other requires.

We exercise the right to reject requires of guarantees if buyer doesn't respect the obligation of current payments.

Further requires of compensation, in special way for directs and indirect damages to people or things, can't be acknowledged.

**D** Die Firma leistet Garantie für die eigene Produkte, welche mit dementsprechendem Identifikationscode versehen sind. Gewährleistungsansprüche setzen voraus, dass Mängelrügen innerhalb 8 Tage nach Feststellung schriftlich angezeigt werden. bzw. mittels Rücksendung vom Garantieschein, und von unserer Ausgabestelle gestempelt. Die Garantiezeit wird, je nach Produkte wie folgt festgelegt: Bei berechtigten Beanstandungen werden wir, nach unserer Wahl und auf Grund eigener Überprüfung bzw. einer von uns anerkannter Begutachtung, kostenlose Nachbesserung ausführen oder Ersatzlieferung an die ursprünglicher Empfangstation leisten, gegen Rückgabe der mangelhafte Ware. Ein- und Ausbaurückstellungen werden nicht von uns übernommen mit Ausnahme von sonderlichen Vereinbarungen.

Alle Garantieleistungen setzen nachstehende Bedingungen voraus:

- Etweige Mängelrüge haben vor Beginn der Montage, der Weiterverarbeitung oder der weitergabe an Dritte zu erfolgen.
- Die Installation von Brauchwasserspeicher hat durch zugelassene Fachbetriebe zu erfolgen, **darüber hinaus muss die Anlage mit Sicherheitsventil und passendem Ausdehnungsgefäß ausgestattet werden.**
- Emaillierte oder Kunststoffbeschichtete Wassererwärmer müssen entsprechend betrieben und gewartet werden hinsichtlich Einhaltung der Temperaturen und Betriebsdruck, sowie Prüfung ggf. Austausch v. Schutzanode (alle 6 Monate), der Langelier Index des Wassers zwischen 0 und +0,4, Härte innerhalb von 10°F und 25°F.

Von der Garantie sind außerdem alle Schäden mit folgenden Ursachen ausgeschlossen:

- Fehlerhafte Montage bzw. unfachmännische Inbetriebsetzung und unsachgemäße Verwendung.
- Fehler die auf mechanische Einflüsse (Schlag oder Stoss bei der Montage oder auf der Baustelle, unvorsichtiger Transport usw.) zurückzuführen sind.
- Fremdeinspülung irgendwelcher Partikel, Montagerückstände usw. sowie Schäden an Dichtungen durch nicht überprüfte bzw. nachgezogene Schrauben.

Mängelrügen berechtigen nicht zur Zurückhaltung des Kaufpreises oder eines Teils davon oder zur Aufrechnung mit Gegenansprüche.

Wir halten uns das Recht vor Garantie-Ansprüche zu verweigern falls der Käufer seine Zahlungsverpflichtungen uns gegenüber nicht erfüllt hat.

Sonstige Ansprüche, insbesondere solche auf Ersatz jeglichen weitergehende Schäden einschließlich Folgeschäden an Personen und Sachen sind ausgeschlossen.

**FR** L'entreprise de production s'engage pour donner prestation de garantie sur tous ses produits qui sont équipés du code d'identification. Tous réclamations pour défauts de marchandises doivent être signalés ou par le bon de garantie acclus ou bien par écrit dans les délais de 8 jours. Le fournisseur satisfait ses engagements de garantie a son choix, soit en réparant les éléments défectueux, soit en mettant a disposition le pièce de rechange au départ de l'usine. Prétentions de remboursements supplémentaires sont exclus.

Les prestations de garantie sont entendue selon les conditions de suite :

- Chaque réclamation doit nous parvenir avant de procéder à des modifications ou travaux complémentaires ou transfert a tiers.
- L'installation doit être exécutée en manière compétent et qualifiée, **prevoyant soupape desûreté et vase d'expansion proportionné.**
- Il appartient à l'acheteur de créer les conditions pour une maintenance d'usage pour tous les ballons soumis au traitement Smalver ou Smallglass, compte tenue de la température de l'eau, de la pression d'exercice ainsi qu'au contrôle et / ou remplacement de l'anode en magnésium(mieux si chaque 6 mois), l'index de Langelier compris entre 0 et +0,4, dureté à 10°F et 25°F.

Sont exclus de la garantie les dommages découlant de :

- Montage et conceptions d'installations qui ne répondent pas au niveaux technique ou pas conformément à la fonction prévue.
- Dommages decoulant de force majeure, d'influence de collision pendant le montage ou le transport.
- Dépôt excessive de boue ou d'autres parties de l'installation dans les corps du ballon ou bien dommages provoqués par défaut de contrôle de fermeture des brides, boulons etc.
- C'est entendue que chaque réclamation de dommages donne aucun titre de rétention sur le payement de la merchandise.

Le défaut de paiement à l'échéance fixée par les conditions de vente entraîne la déchéance de garantie. Tout autre exigence de l'acheteur pour dommages direct et indirect sont exclus.

**PARAMETRI DIRETTIVA 2009/125/CE , Reg. UE 2017-1369 - EN 12897**  
**DIRECTIVE PARAMETERS 2009/125/CE , Reg. UE 2017-1369 - EN 12897**  
**RICHTLINIE PARAMETER 2009/125/CE , Reg. UE 2017-1369 - EN 12897**  
**DIRECTIVE PARAMÈTRES 2009/125/CE , Reg. UE 2017-1369 - EN 12897**

<b>TAGLIA(ISOL.) SIZE(INSUL.) GRÖÙE(ISOL.) TAILLE(ISOL.)</b>	<b>CAPACITA' CAPACITY KAPAZITÄT CAPACITÉ (L)</b>	<b>DISPERSIONE STANDING LOSS WÄRMEVERLUST PERTE DE CHA- LEUR (W)</b>	<b>DISP.SPEC. SPECIFIC LOSS SPEZIFISCHE VER- LUST PERTE SPÉCIFIQUE (W/K)</b>	<b>CLASSE ENER. ENERGY CLASS ENERGIE-KLASSE CLASSEENERGIE</b>
<b>ECOPUFFER HY 25 (50mm)</b>	24	19	0.42	A
<b>ECOPUFFER HY 50 (50mm)</b>	57	34	0.76	B
<b>ECOPUFFER HY 100 (50mm)</b>	123	50	1.11	B
<b>ECOPUFFER HY 200 (50mm)</b>	203	68	1.51	C
<b>ECOPUFFER HY 300 (50mm)</b>	277	82	1.82	C
<b>ECOPUFFER HY 500 (50mm)</b>	473	114	2.53	C

# Certificato di Garanzia

La presente garanzia convenzionale è valida per gli apparecchi  
**destinati alla commercializzazione, venduti ed installati sul solo territorio italiano**

La Direttiva Europea 99/44/CE e successive modifiche regola taluni aspetti della vendita e delle garanzie dei beni di consumo e regola il rapporto tra venditore finale e consumatore. La direttiva in oggetto prevede che in caso di difetto di conformità del prodotto, il consumatore ha diritto a rivalersi nei confronti del venditore finale per ottenerne il ripristino senza spese, per non conformità manifestatesi entro un periodo di 24 mesi dalla data di consegna del prodotto.

Ferrolì S.p.A., in qualità di Azienda produttrice e come tale richiamata nei successivi capitoli, pur non essendo venditore finale nei confronti del consumatore, intende comunque supportare le responsabilità del venditore finale con una propria Garanzia Convenzionale, fornita in Italia tramite la propria Rete di Servizi Assistenza Autorizzata alle condizioni riportate di seguito.

## **Oggetto della Garanzia e Durata**

L'oggetto della presente garanzia convenzionale consiste nell'impegno del ripristino della conformità del bene senza spese per il consumatore, alle condizioni qui di seguito specificate. L'Azienda produttrice garantisce dai difetti di fabbricazione e di funzionamento gli apparecchi venduti ai consumatori per un periodo di 24 mesi dalla data di consegna, purché avvenuta entro 3 anni dalla data di fabbricazione del prodotto e documentata attraverso regolare documento di acquisto.

## **Modalità per far valere la presente Garanzia**

In caso di guasto, il cliente deve richiedere entro il termine di decadenza di 30 giorni l'intervento del Centro di Assistenza di zona, autorizzato Ferrolì S.p.A.. I nominativi dei Centri di Assistenza autorizzati Ferrolì S.p.A. sono reperibili:

- attraverso il sito internet [www.ferroli.com](http://www.ferroli.com)
- attraverso il numero Servizio Clienti: 800 59 60 40

I Centri di Assistenza e/o l'Azienda produttrice potranno richiedere di visionare il documento fiscale di acquisto: conservare pertanto con cura tali documenti per tutta la durata della garanzia. I costi di intervento sono a carico dell'azienda produttrice, fatte salve le esclusioni previste e riportate nel presente Certificato, Gli interventi in garanzia non modificano la data di decorrenza della Garanzia e non prolungano la durata della stessa.

## **Esclusioni**

Sono esclusi dalla presente garanzia i difetti di conformità causati da:

- trasporto non effettuato a cura dell'azienda produttrice;
- anomalie o anomalie di qualsiasi genere nell'alimentazione degli impianti idraulici, elettrici e scarichi;
- calcare, inadeguati trattamenti dell'acqua e/o trattamenti disincrostanti erroneamente effettuati; corrosioni causate da condensa o aggressività dell'acqua;
- gelo, correnti vaganti e/o effetti dannosi di scariche atmosferiche;
- mancanza di dispositivi di protezione contro le scariche atmosferiche;
- trascuratezza, incapacità d'uso o manomissioni/modifiche effettuate da personale non autorizzato;
- cause di forza maggiore indipendenti dalla volontà e dal controllo dell'azienda produttrice

E' esclusa qualsiasi responsabilità dell'Azienda produttrice per danni diretti e/o indiretti, causati dal mancato rispetto delle prescrizioni riportate nel libretto di installazione, manutenzione ed uso che accompagna il prodotto, e dalla inosservanza della vigente normativa in tema di installazione e manutenzione dei prodotti.

## **La presente Garanzia Convenzionale non sarà applicabile nel caso di:**

- assenza del documento fiscale d'acquisto;
- inosservanza delle istruzioni e delle avvertenze previste dall'azienda produttrice e riportate sui manuali di utilizzo a corredo del prodotto;
- errata installazione o inosservanza delle prescrizioni di installazione, previste dall'Azienda produttrice e riportate sui manuali di installazione a corredo del prodotto;
- inosservanza di norme e/o disposizioni previste da leggi e/o regolamenti vigenti, in particolare per assenza o difetto di manutenzione periodica;
- interventi tecnici su parti guaste effettuati da soggetti estranei alla Rete di Assistenza Autorizzata dall'Azienda produttrice;
- impiego di parti di ricambio di qualità inferiore alle originali

Non rientrano nella presente Garanzia Convenzionale la sostituzione delle parti soggette a normale usura di impiego (anodi, guarnizioni, manopole, lampade spia, resistenze elettriche, ecc ...), le operazioni di pulizia e manutenzione ordinaria e le eventuali attività o operazioni per accedere al prodotto (smontaggio mobili o coperture, allestimento ponteggi, noleggio gru/cestelli, ecc.).

## **Responsabilità**

Il personale autorizzato dalla azienda produttrice interviene a titolo di assistenza tecnica nei confronti del Cliente; l'installatore resta comunque l'unico responsabile dell'installazione che deve rispettare le prescrizioni di legge e le prescrizioni tecniche riportate sui manuali di installazione a corredo del prodotto. Le condizioni di garanzia convenzionale qui elencate sono le uniche offerte dall'Azienda produttrice. Nessun terzo è autorizzato a modificare i termini della presente garanzia né a rilasciarne altri verbali o scritti.

## **Diritti di legge**

La presente Garanzia Convenzionale si aggiunge e non pregiudica i diritti del consumatore previsti dalla direttiva 99/44/CEE (e successive modifiche) e dal relativo decreto nazionale di attuazione D.Lgs. 06/09/2005 n.206 (e successive modifiche). Qualsiasi controversia relativa alla presente garanzia sarà devoluta alla competenza esclusiva del Tribunale di Verona.

The logo for Ferrolì, featuring the brand name in a bold, lowercase sans-serif font. A stylized, curved line above the 'i' in 'ferroli' suggests a roof or a protective shield.